

間仕切用固定金具E型 両端支持タイプF

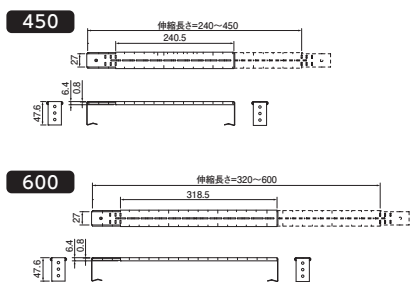

450
KCEW450F

- ボックスを軽量間仕切へ取付けるための金具です。
- 軽量間仕切の前面・側面どちらからでもねじ固定できます。
- 金具は伸縮でき、間仕切間隔最小240mm～最大600mmまでを2サイズで対応します。
- ボックスはどの位置でも自由に取付けできます。
- 36、47、57の目盛り入りでボックス深さに合わせて折り曲げできるのでボックス深さの位置合わせが不要です。



- 材質:亜鉛めっき鋼板
- 付属品:ピース皿頭小頭ねじ4.0×13(2本)

施工方法

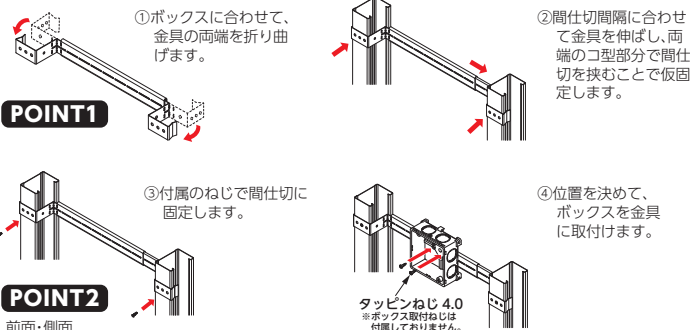

適合表・データ集 参照ページ **P.227**

種類	ご注文品番	適用間仕切間隔			販売単位	梱包数		標準価格(税抜)
		深さ36mm	深さ47mm	深さ57mm		内(箱)	外(箱)	
450	KCEW450F	260~450mm	250~450mm	240~450mm	20	—	20	550円
600	KCEW600F	340~600mm	330~600mm	320~600mm	20	—	20	605円

間仕切用固定金具E型 両端支持タイプS

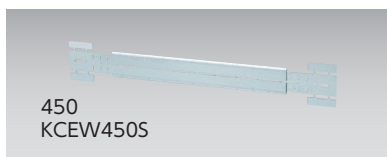

450
KCEW450S

- ボックスを軽量間仕切へ取付けるための金具です。
- 軽量間仕切に両端で固定できます。
- 金具は伸縮でき、間仕切間隔最小130mm～最大600mmまでを3サイズで対応します。
- ボックスはどの位置でも自由に取付けできます。
- 36、47、57の目盛り入りで金具の折り曲げる位置により、複数のボックス深さに対応します。

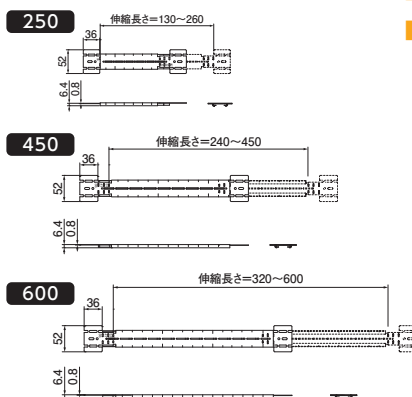

施工方法

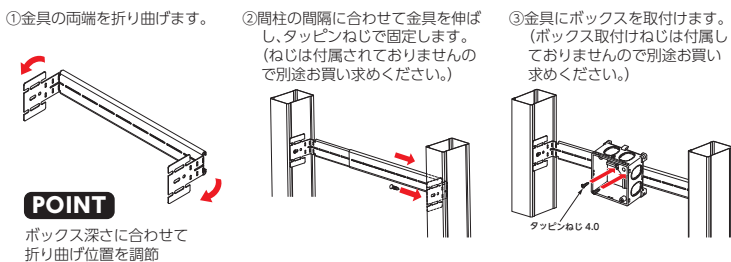

適合表・データ集 参照ページ **P.227**

- 材質:亜鉛めっき鋼板

種類	ご注文品番	適用間仕切間隔			販売単位	梱包数		標準価格(税抜)
		深さ36mm	深さ47mm	深さ57mm		内	外(箱)	
250	KCEW250S	150~260mm	140~250mm	130~240mm	20	—	20	450円
450	KCEW450S	260~450mm	250~450mm	240~450mm	20	—	20	550円
600	KCEW600S	340~600mm	330~600mm	320~600mm	20	—	20	605円