

1

2

番号	名称	仕様	数量	備考
1	L型金具	SGHC、SGCC	1	
2	スライドコマ	硬質塩化ビニル	1	色：グレー

A

A

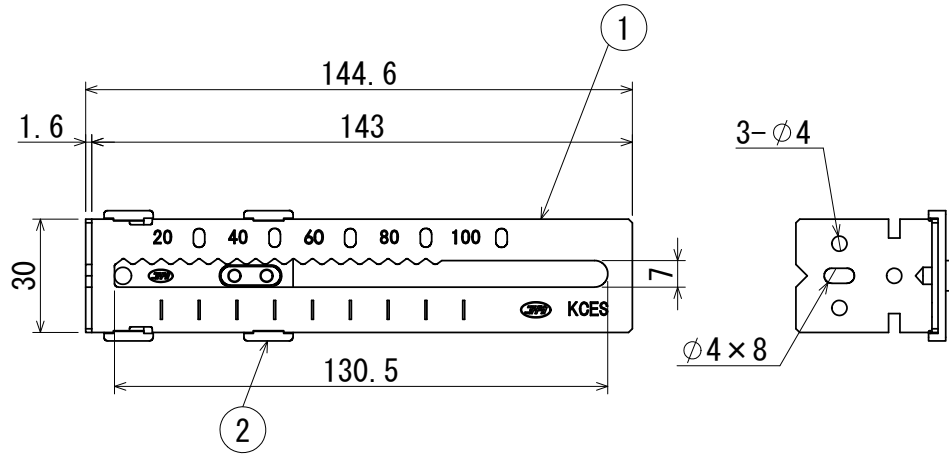

B

B

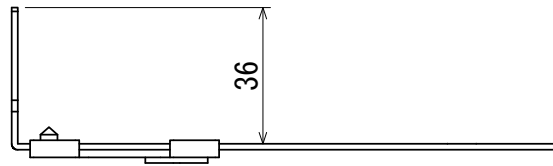

C

C

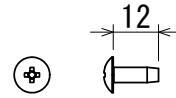

トラスタッピングねじ(4.0×12)×1本  
クロメート処理

D

D

品番	KCESH36S
材質	上記記載
表面処理 又は色	上記記載
備考	

品名	間仕切用固定金具E型 本体のみスライド36用ショート	尺度
図番	K24-0904-A001	1:2
 <b>日動電気株式会社</b>		

1

2

葉番

1 / 1

A4